

PRODUKTDATENBLATT



SCHNECKENGETRIEBE

TERMINE 23.05.2023

EIGENSCHAFT	VALUE
Normen	No
Logo	Motovario
Schnecken	NMRV Power
Baugröße	063
Übersetzung (i)	10,0
Abm.Antriebsseite	Ø200x19 (IEC80 B5)
Abm.Flansch PAM	200
Schneckendurchmesser PAM	19
Abm.Abtriebshohlwelle	Ø25
Doppeltes Schneckenwellenende	Nein
VI-Ölschrauben	Ohne Schrauben(Standard)
Einbaulage	U
VI-Wellendicht. Abtriebsseite	NBR-Nitril
VI-Wellendicht. Antriebsseite	ACM-Polyacrylat
VI-Lager Abtriebsseite	Kugellager
VI-Lager Antriebsseite	Kugellager
VI-Schmierung	Synthetisches ISO VG320
VI-Anmerkungen	Nein
Lackierung	Ral 5010 Blau

Werte angezeigt in [mm]

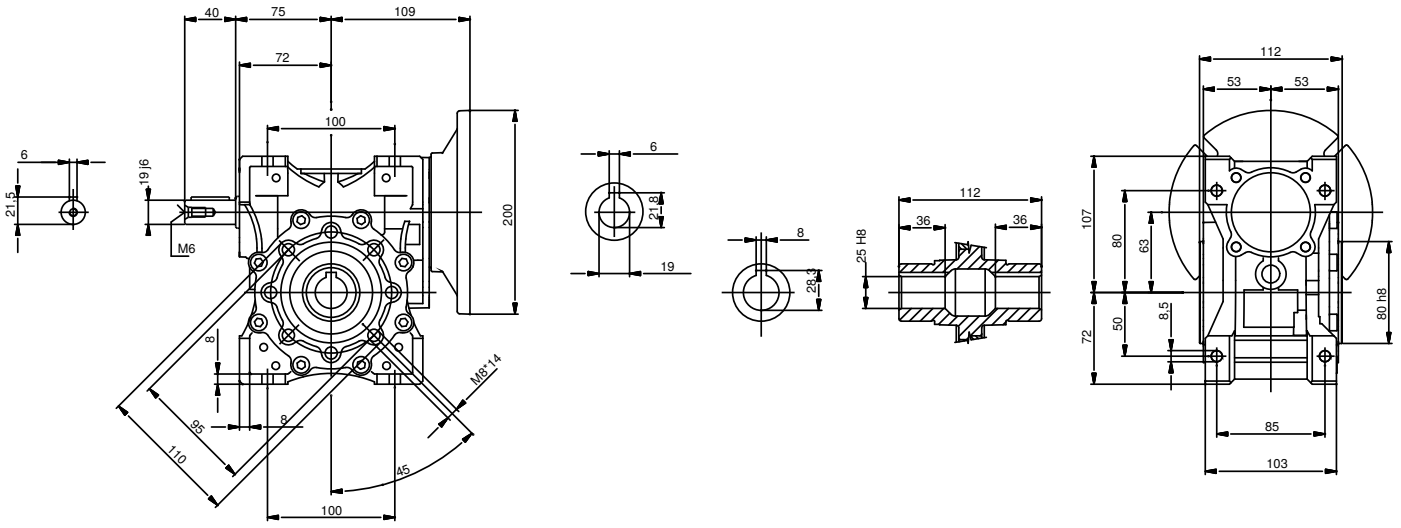

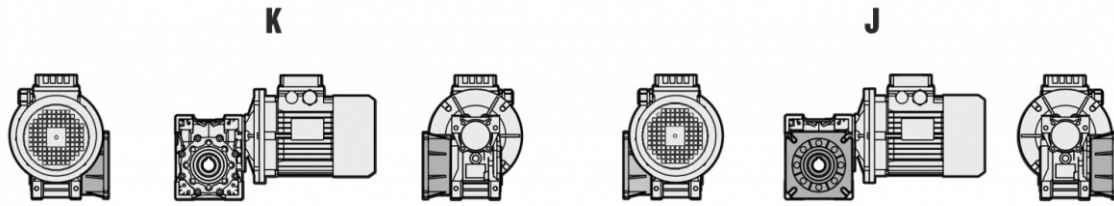

Falls nicht anders vereinbart, wird das Getriebe mit Flansch in Position J, auf die B3 Einbaulage bezogen, geliefert.

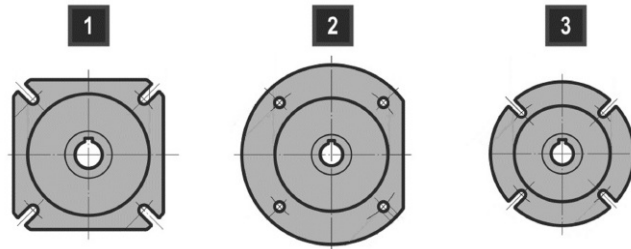

	NMRV - SW	NMRV - SW	NMRV - SW	NMRV-P - SW	NMRV-P - SW	NMRV-P - SW	SW	NMRV-P	NMRV	NMRV
	030	040	050	063	075	090	105	110	130	150
FA	1	1	1	1	1	1	1	1	1	1
FB	-	1	1	1	3	2	1	1	-	-
FC	-	2	2	2	-	3	-	-	-	-
FD	-	2	2	2	-	1	-	-	-	-
FE	-	-	-	3	-	-	-	-	-	-

NRV-P063

n1 [rpm]	Mn ₂ [Nm]	i	Pn ₁ [kW]	n2 [rpm]	Fr1 [N]	Fr2 [N]
500	185	10,00	1,18	50,0	700	3660
900	153	10,00	1,70	90,0	661	3009
1140	143	10,00	1,97	114,0	667	2781
1400	135	10,00	2,28	140,0	595	2597
1750	125	10,00	2,63	175,0	579	2411
2800	99	10,00	3,27	280,0	471	2061

Die Einbaulage des Getriebes kennzeichnet seine Ausrichtung. Die Einbaulage B3 sorgt aus technischer Sicht für geringere Ölspritzer, bessere Schmierung und geringere Erwärmung.



Paarungsform

NMRV/NMRV-P+NMRV/NMRV-P - NRV/NRV-P+NMRV/NMRV-P

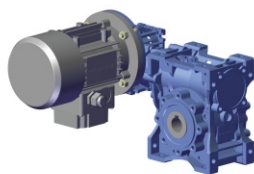

AS1



AS2



VS1



VS2

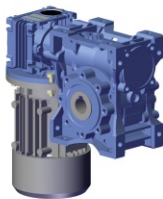

PS1



PS2

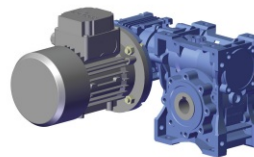

BS1



BS2

SCHMIERSTOFFANGABE

- Die Getriebegrößen 025 - 030 - 040 - 050 - 063 - 075- 090 - 105 - 110 - 130 - 150 werden mit Langzeitschmiermittel, und zwar Synthetiköl (Polyglykol-Öl) ENI TELIUM VSF, geliefert. Sie können daher in jeder im Katalog vorgesehenen Einbaulage montiert werden, mit Ausnahme der Größen NMRV-P/SW 090 - 110 und NRV-P/ISW 075 - 090 - 110 für welche sie die Einbaulage angeben müssen.
- Für die Größen 130 und 150 ist eine von B3 abweichende Einbaulage immer genau anzugeben; andernfalls werden die Getriebe mit der für die Position B3 geeigneten Ölmenge geliefert.
- Nur die Getriebegrößen 130 und 150 sind mit Einfüll, Entlüftungs-Ölstand- und Ölablaßschabe versehen.
- Die Vorstufen werden mit Langzeitschmiermittel, und zwar Polyglykol-Synthetiköl ENI TELIUM VSF geliefert. Die Schmierung der Vorstufe ist von der des Schneckengetriebes getrennt.

Vor der Inbetriebnahme sind die Verschlußstopfen, durch entsprechende Entlüftungsventile, gemäß der Einbaulage, auszutauschen.

NMRV	025	030	040	050	130	150
B3	0,02	0,04	0,08	0,15	4,5	7
B8					3,3	5,1
B6-B7					3,5	5,4
V5					4,5	7
V6					3,3	5,1

NMRV-P	063	075	090	110
B3	0,33	0,55	1,15	1,6
B8				
B6-B7				
V5				
V6				

SW	030	040	050	063	075	090	105
B3	0,04	0,08	0,15	0,3	0,55	1	1,6
B8							
B6-B7							
V5							
V6							

HW	HW030		HW040	
	NMRV-P063	NMRV-P075	NMRV-P090	NMRV-P110
B3-B6-B7-B8-V5-V6	0,06	0,09	0,11	0,12

H	A31
B3-B5	0,07

NMRV	063	075	090	105	110
B3	0,3	0,55	1	1,6	3
B8					2,2
B6-B7					2,5
V5					3
V6					2,2

Die Schnecke ist rechtsgängig.

DREHRICHTUNG - EINGANGSWELLE

NMRV - NRV - SW - ISW



EINBAULAGE **B3**

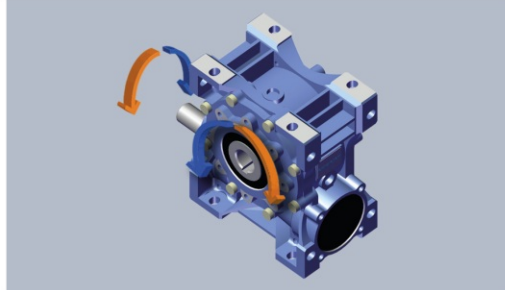

EINBAULAGE **B8**

NMRV + NMRV - SW + SW - NRV + NMRV - ISW + SW

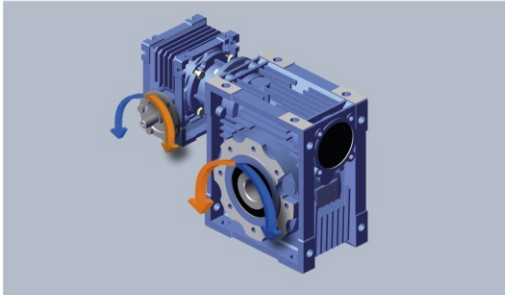

EINBAULAGE **AS1**

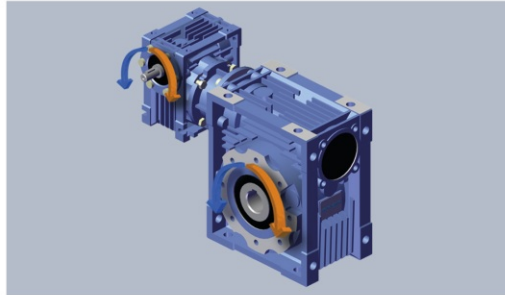

EINBAULAGE **BS1**